

Inteligentny czujnik SLP33xD-IOL

Komunikacja, prędkość, precyzja

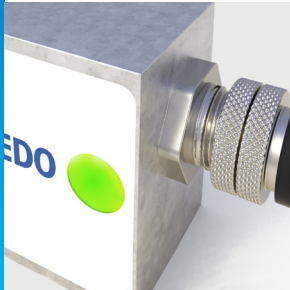

Zintegrowana komunikacja

Czujnik wagowy ma zintegrowane funkcje komunikacji ze sterownikami PLC; nie jest wymagane żadne dodatkowe urządzenie. Oszczędza to miejsce w maszynie i szafie sterowniczej oraz zmniejsza złożoność systemu, dzięki czemu można usprawnić integrację czujników bez specjalistycznej wiedzy.



Wysoka precyzja

Czujniki wagowe są dostępne w klasie OIML C6 i C3. Technologia wzorcowania TwinCal™ obsługuje aplikacje załadunku i rozładunku. Wbudowane filtrowanie i adiustacja pod kątem zmian temperatury umożliwiają precyzyjne wyniki ważenia.



Szybkie ważenie

Czujnik wagowy zapewnia 200 aktualizacji na sekundę (200 Hz), co pozwala na współpracę z aplikacjami wymagającymi szybkiego ważenia. Konstrukcje maszyn można zoptymalizować pod kątem wysokiej przepustowości i zwiększonej produktywności.

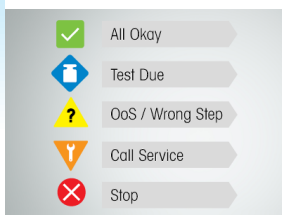

Zaawansowana inteligencja

Funkcje monitorowania stanu i alarmy Smart5™ pozwalają upewnić się, że system działa zgodnie z oczekiwaniami i szybko reagować na pojawiające się problemy. Osiągnij nowy poziom zaufania do wydajności swojej maszyny.



Gama produktów SLP33xD-IOL

Wysokiej jakości jednopunktowy czujnik wagowy ze stopu aluminium z łącznością IO-Link

Najważniejsze cechy:

- Zintegrowane funkcje komunikacji oszczędzają miejsce, zmniejszają złożoność systemu i umożliwiają szybką oraz prostą instalację.
- Technologia CalFree™ zapewnia fabryczne dane wzorcowania, dzięki czemu czujnik wagowy jest gotowy do pomiaru.
- Technologia TwinCal™ zapewnia wysoką dokładność zarówno podczas załadunku, jak i rozładunku.
- Inteligentne monitorowanie stanu i alarmy Smart5™ zapewniają łatwą konserwację i długi czas pracy bez przestoju.
- Bezpośrednie połączenie ze sterownikami PLC, DCS i innymi kontrolerami hosta oraz plik IODD umożliwiają szybką integrację z każdym typem maszyny, co skraca czas projektowania.

Dane techniczne

Parametr		jednostka	Specyfikacja														
			SLP331D-IOL					SLP332D-IOL					SLP333D-IOL				
Nr modelu			SLP331D-IOL					SLP332D-IOL					SLP333D-IOL				
Nośność znamionowa (n.zn.)		kg (lb)	>=10 (22)	20 (44)	30 (66)	50 (110)	100 (220)	30 (66)	50 (110)	100 (220)	200 (440)	50 (110)	100 (220)	150 (330)	200 (440)	300 (660)	500 (1100)
Min. Przyrost, typowy, C3		g (mlb)	0,1 (0,22)	0,2 (0,44)	0,3 (0,66)	0,5 (1,1)	1,0 (2,2)	0,3 (0,66)	0,5 (1,1)	1,0 (2,2)	2,0 (4,4)	0,5 (1,1)	1,0 (2,2)	1,5 (3,3)	2,0 (4,4)	3,0 (6,6)	5,0 (11,0)
Min. Przyrost, typowy, C6		g (mlb)	0,033 (0,073)	0,067 (0,147)	0,1 (0,22)	0,17% (0,37)	0,33 (0,73)	0,1 (0,22)	0,17% (0,37)	0,33 (0,73)	0,67 (1,47)	0,17% (0,37)	0,33 (0,73)	0,5 (1,1)	0,67 (1,47)	1,0 (2,2)	1,7 (3,7)
Wyjście przy zerowym obciążeniu		%n.zn.	< 1														
Błąd łączny ⁽¹⁾⁽²⁾		%n.zn.	C3/IIIM n:5: ≤ 0,018 / C6/IIIM n:10: ≤ 0,012														
Błąd powtarzalności		%obc. ⁽³⁾	C3/IIIM n:5: ≤ 0,01 / C6/IIIM n:10: ≤ 0,005														
Pełzanie, 30 minut		%obc.	C3/IIIM n:5: ≤ 0,02 / C6/IIIM n:10: ≤ 0,01														
Min. Różnica na wyjściu czujnika wagowego przed i po zastosowaniu min. obc. statycznego (DR), 30 min.		%obc.	C3/IIIM n:5: ≤ 0,0167 / C6/IIIM n:10: ≤ 0,0083														
Wpływ temperatury na	Min. obciążenie statyczne — sygnał	%n.z./°C	C3/IIIM n:5: ≤ 0,00107 (0,0006) / C6/IIIM n:10: ≤ 0,00064 (0,0004)														
	Czułość ⁽²⁾	%obc./°C	C3/IIIM n:5: ≤ 0,0013 (0,0006) / C6/IIIM n:10: ≤ 0,00067 (0,0003)														
Zakres temperatur	Skompensowana	°C	Od -10 do +40														
	Eksplotacja		Od -30 do +65														
	Przechowywanie		Od -40 do +80														
Atest OIML / europejski ⁽⁴⁾	Numer, cert. OIML / europejski		W przygotowaniu														
	Klasa		C3 / C6														
	nmax		3000 / 6000														
	Y		15000 / 25000														
	Sterownik PLC		0,8														
	Symbol wilgotności		brak														
	Min. obciążenie statyczne	kg	0														
	Z		3000 / 6000														
	Wpływ ciśnienia atmosferycznego		brak														
	NTEP Dopuszczenie ⁽⁴⁾	Liczba		W przygotowaniu													
Klasa			W przygotowaniu														
nmax																	
Vmin		(lb)															
Min. obciążenie statyczne		(lb)															
ATEX Dopuszczenie ⁽⁴⁾	Numer, kat. 2		W przygotowaniu														
IECEX Dopuszczenie ⁽⁴⁾	Klasyfikacja		W przygotowaniu														
Factory Mutual Dopuszczenie ⁽⁴⁾	Numer, Stany Zjednoczone / Kanada		W przygotowaniu														
Rezystancja izolacji przy 50 V DC		MΩ	≥ 2000 ⁽⁶⁾														
Napięcie przebicia		V AC	≥ 500 ⁽⁶⁾														
Napięcie zasilania Nieregulowane	Zakres (nominalny)	V DC	10 ~ 30														
	Typowe		12 / 24														
Prąd zasilania	Maks.	mA	60 (6)														
	Typowe		40 / 20														
Zabezpieczenie antyprzebiegowe	Maks. przetestowane (IEEE4-95)	A	2000 (bez oświetlenia zewnętrznego) ⁽⁶⁾														

Dane techniczne

Parametr	jednostka	Specyfikacja														
		SLP331D-IOL					SLP332D-IOL				SLP333D-IOL					
Nr modelu		SLP331D-IOL					SLP332D-IOL				SLP333D-IOL					
Nośność znamionowa (n.zn.)	kg (znamionowa)	>=10 (22)	20 (44)	30 (66)	50 (110)	100 (220)	30 (66)	50 (110)	100 (220)	200 (440)	50 (110)	100 (220)	150 (330)	200 (440)	300 (660)	500 (1100)
Czas rozgrzewania od zimnego startu	min.	5														
Komunikacja	Typ	IO-Link 1.1														
	Protokół	COM3														
	Szybkość transmisji	do 230,4 kbit/s														
	Monitorowanie stanu	Smart5™, zintegrowana dioda LED na czujniku wagowym														
Efektywna szybkość aktualizacji systemu, dla jednego czujnika, szybkość transmisji 38400 bodów	Hz	Do 200														
Klasyfikacja ESD	kV	8 (6)														
Stabilność przedziału, typowa (od szczytu do szczytu w ciągu 1 minuty)	ppm	< 5														
Odporność OIML R60	V/m	>=10														
Element sprężysty		Aluminium, anodowane														
Obudowa		Zalewanie silikonem														
Zabezpieczenie	Typ	Zalewanie silikonem														
	Stopień ochrony IP	IP67														
	Klasyfikacja NEMA	NEMA 6/6P														
Zabezpieczenie przed przecięciem		brak														
Obciążenie graniczne	Bezpieczne	%n.zn.														
	Niszczące	300														
Bezpieczne obciążenie boczne	%n.zn.	100														
Bezpieczne obciążenie dynamiczne	%n.zn.	70														
Wytrzymałość zmęczeniowa	cykli przy n.z.	>1 000 000														
Kierunek obciążania		belka														
Odchylenie przy n.z., nominalne.	mm	<0,35 (0,014)				<0,25 (0,01)				<0,3 (0,012)						
Maksymalne wymiary szalki	mm	400 x 400 (15,75 x 15,75)					600 x 600 (23,62 x 23,62)									
Masa znamionowa	kg (lb)	0,31 (0,7)					0,91 (2)									
Kabel		Zalecane złącze przemysłowe M12, 5-żyłkowe, ekranowane														
Maks. długość kabla	m (st.)	20 (66)														
Złącze czujnika wagowego		M12 przemysłowy, 5-żyłkowy, żeński (klasa A)														
Wkręt montażowy	Klasa	8,8 lub wyższa														
	Rozmiar/gwint	mm	M6					M8								
	Moment obrotowy, nominalny	Nm	10					25 (18)								

(1) Błąd spowodowany połączeniem nieliniowości i histerezy

(2) Tylko typowe wartości. Suma błędów spowodowana „Błędem tącznym” i „Oddziaływaniem temperatury na czułość” jest zgodna z wymogami OIML R60 i NIST HB44.

(3) obc. = zastosowane obciążenie

(4) Kompletnie informacje zawiera certyfikat.

(5) Przyrost minimalny należy obliczyć dla wagi, mnożąc tę wartość przez pierwiastek kwadratowy z liczby czujników wagowych. Do zastosowań niewymagających legalizacji

(6) Wartości nie są ostateczne, mogą ulec zmianie

Wymiary czujnika wagowego, mm

Inteligentny czujnik wagowy SLP331D

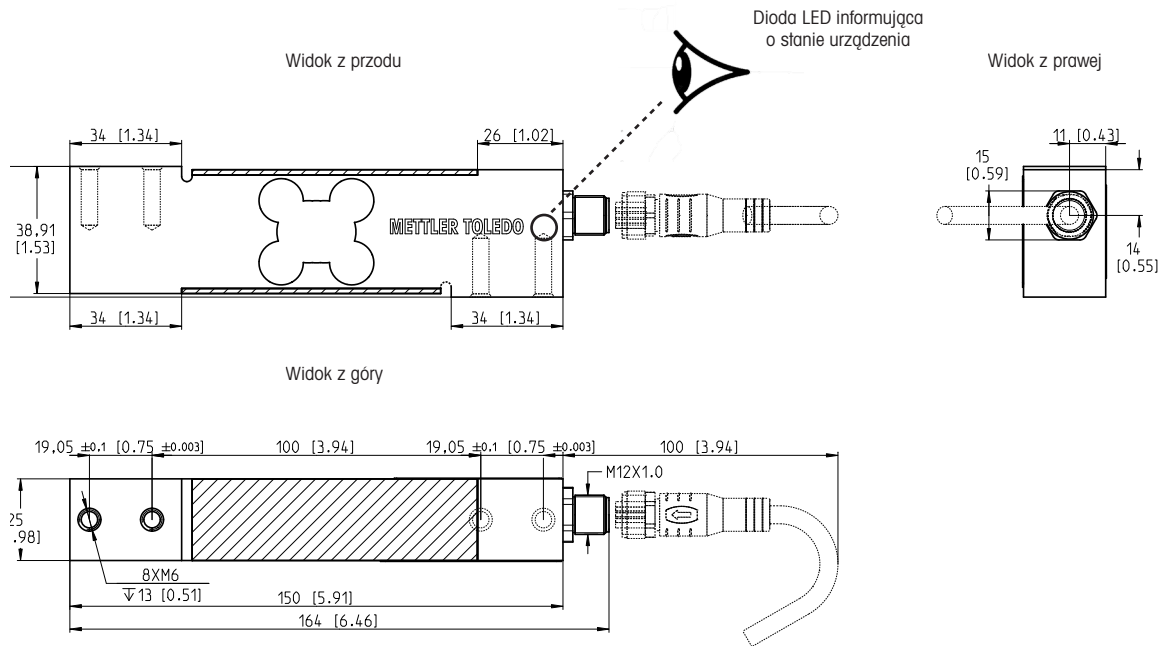

Wymiary montażowe inteligentnych czujników wagowych SLP332D

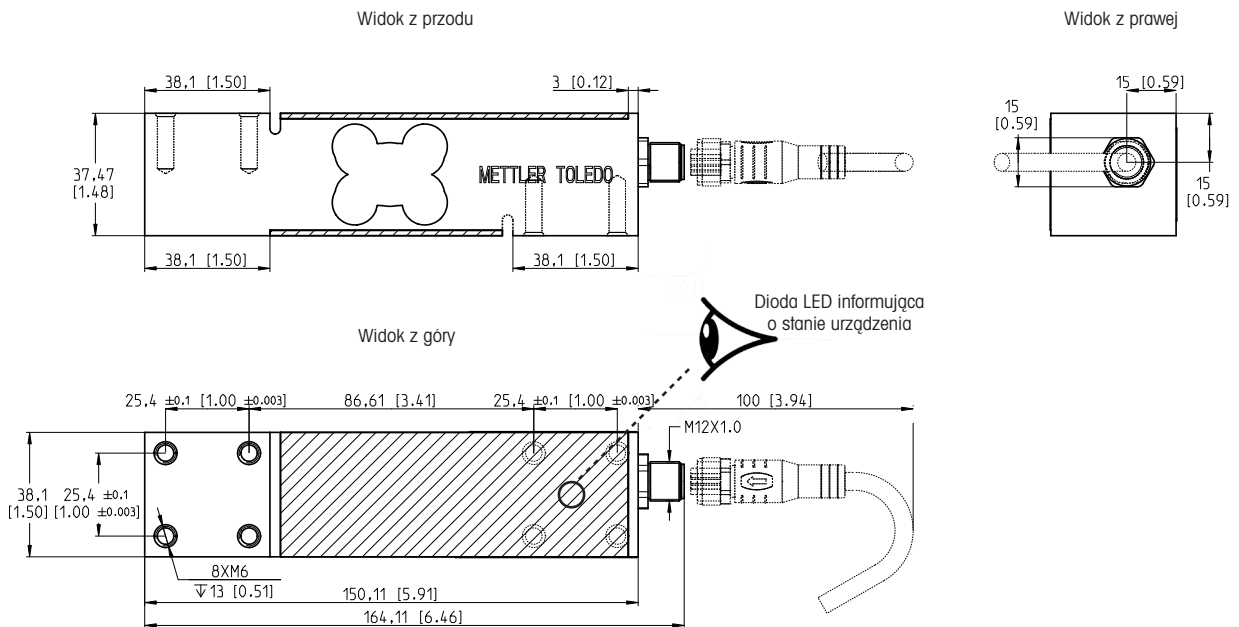

Wymiary montażowe inteligentnych czujników wagowych SLP333D

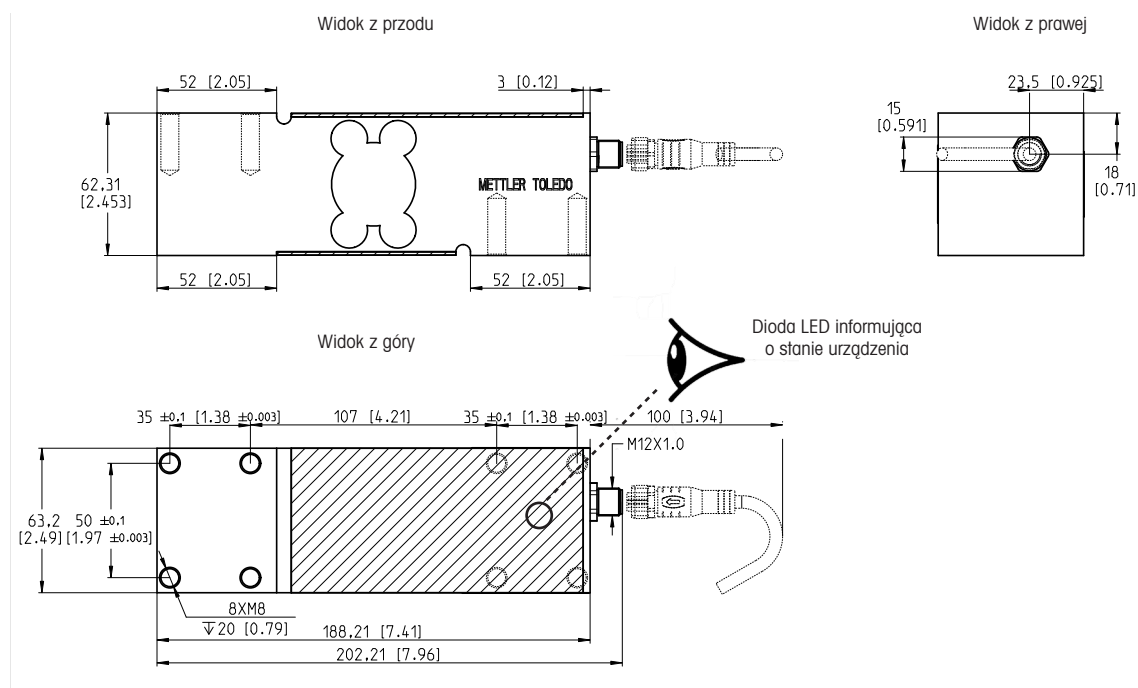

Układ styków złącza inteligentnego czujnika wagowego SLP33xD-IOL

Szybkozłącze M12	Styki	Sygnał
	1	L+
	2	DI/DQ
	3	L-
	4	C/Q
	5	Nie używane

Aby uzyskać więcej informacji:



► SLP33xD IOL strona pobierania
www.mt.com/ind-slp33xd-download

Informacje dotyczące zamówienia

Inteligentny czujnik wagowy SLP33xD-IOL

Znamionowa nośność	Nr pozycji, czujnik wagowy					
	SLP331D-IOL		SLP332D-IOL		SLP333D-IOL	
	C3	C6	C3	C6	C3	C6
10 kg / 22 lb	30801836	30786457	-	-	-	-
20 kg	30801837	30786458	-	-	-	-
30 kg / 66 lb	30801838	30786459	30801841	30786462	-	-
50 kg	30801839	30786460	30801842	30786463	30801830	30786466
100 kg / 220 lb	30801840	30786461	30801843	30786464	30801831	30786467
150 kg	-	-	-	-	30801832	30786468
200 kg	-	-	30801844	30786465	30801833	30786469
300 kg / 660 lb	-	-	-	-	30801834	30786470
500 kg	-	-	-	-	30801835	30786471

METTLER TOLEDO Service

Serwis METTLER TOLEDO

Nasza rozległa sieć serwisowa należy do najlepszych na świecie i zapewnia maksymalny czas pracy bez przestoju oraz zoptymalizowaną wydajność rozwiązywania wagowego.

Dokumentowanie i kwalifikacja

Dostarcz swoim klientom cennych informacji o podzespołach wagowych, aby zwiększyć przejrzystość zaprojektowanego przez siebie systemu i sprostać wymaganiom w zakresie konserwacji i audytów. Profesjonalna dokumentacja w ramach pakietu StarterPac upraszcza długoterminową konserwację, zapewniając łatwy dostęp do informacji o wszystkich elementach wyposażenia.

Wzorcowanie

Za pośrednictwem METTLER TOLEDO możesz zaoferować zarówno fabryczne testy odbiorcze, jak i wstępne wzorcowanie, aby udowodnić, że system wagowy działa zgodnie z oczekiwaniami i dowieść użytkownikowi końcowemu, że jest gotowy do użytku. Bardzo dokładne wzorcowanie przy użyciu identyfikowalnych i certyfikowanych testowych wzorców masy do wag o nośności od 0,5 mg do 5000 kg zapewnia precyzję spełniającą wszelkie wymagania tolerancji klienta, niezależnie od zastosowania.

www.mt.com

Aby uzyskać więcej informacji

Grupa METTLER TOLEDO

Dział Przemysłowy

Kontakt lokalny: www.mt.com/contacts

Zastrzegamy sobie prawo do wprowadzania zmian technicznych

© 03/2023 METTLER TOLEDO.

Wszelkie prawa zastrzeżone

Dokument nr 30594591 A

MarCom Industrial